

transform_EMN

Fokusgruppe Elektrische Antriebe und Leistungselektronik

Dr. Maximilian Hofmann, 29.03.2023

Bildquelle: Pixabay

Grundlegende Änderung der Fahrzeugarchitekturen und damit der benötigten Komponenten

■ Electric* ■ Fuel cell □ Hybrid ■ Internal combustion

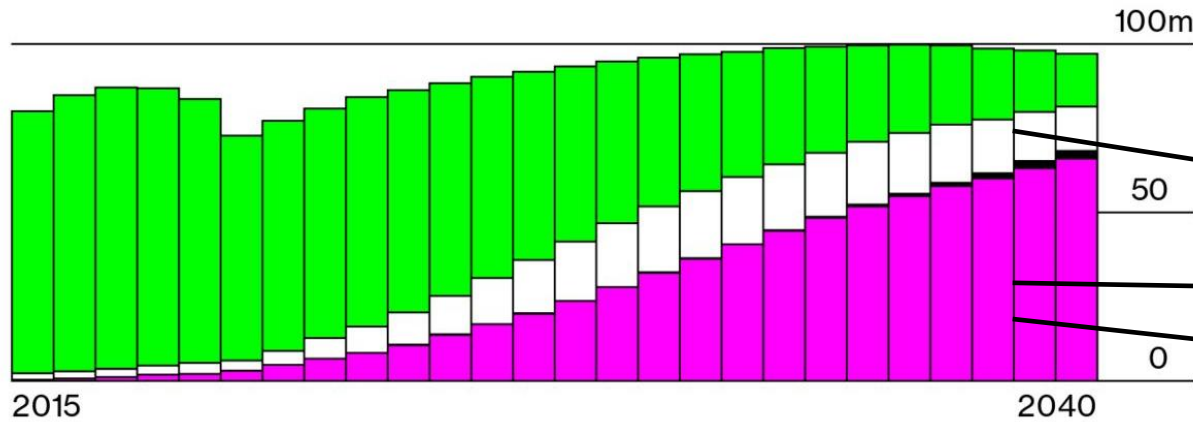

*Battery-electric and plug-in hybrid vehicles.

Quelle: Bloomberg NEF Economic Transition Scenario

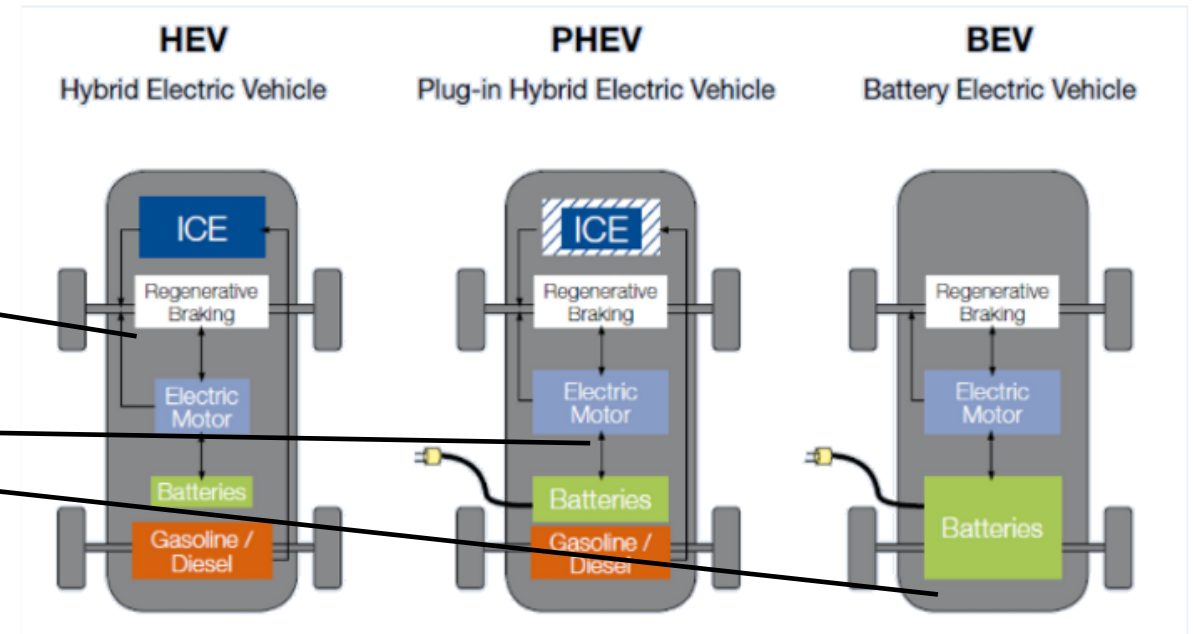

Quelle: Solar Journey

_SCOPE

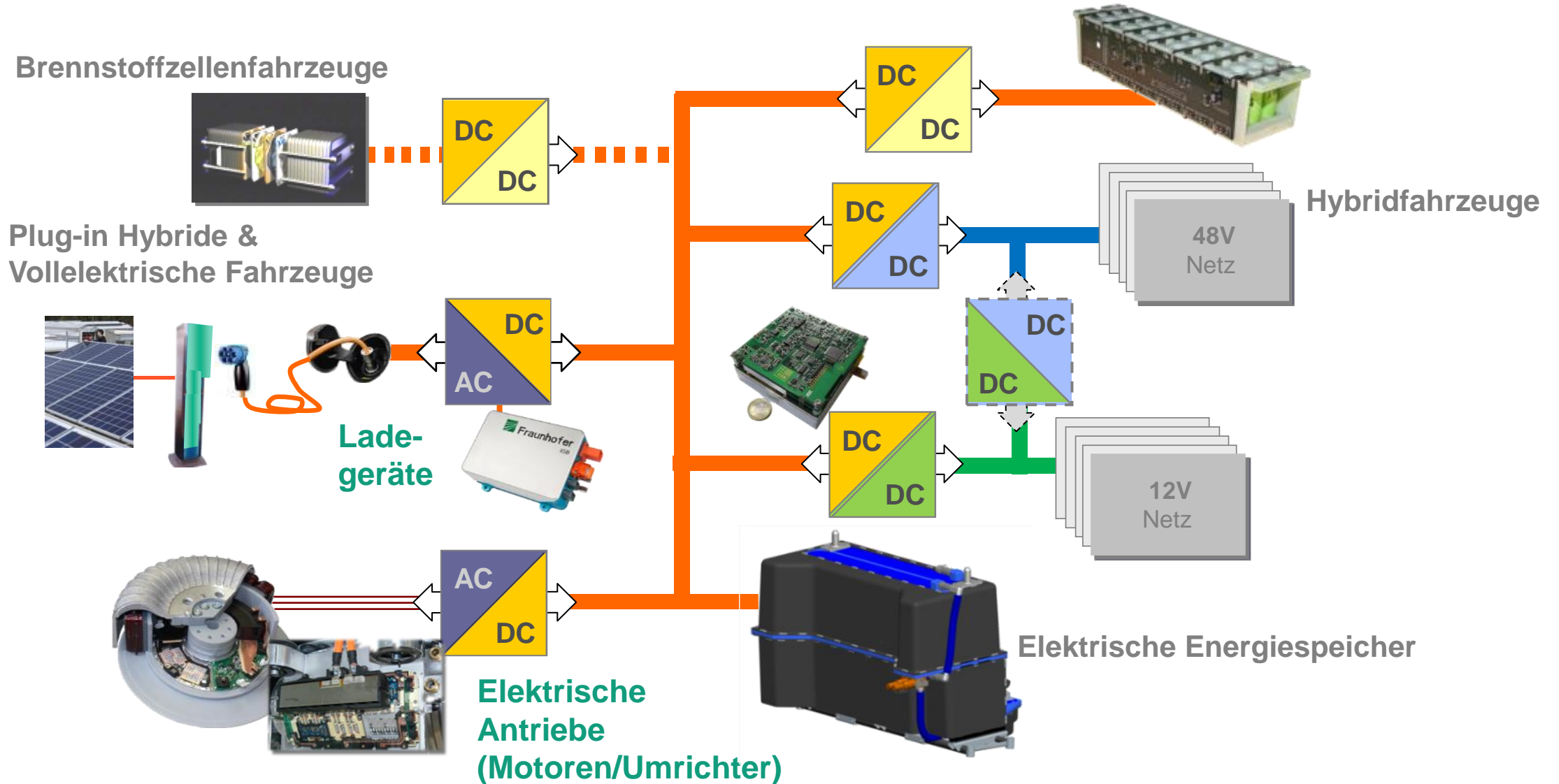

Starkes jährliches Marktwachstum...

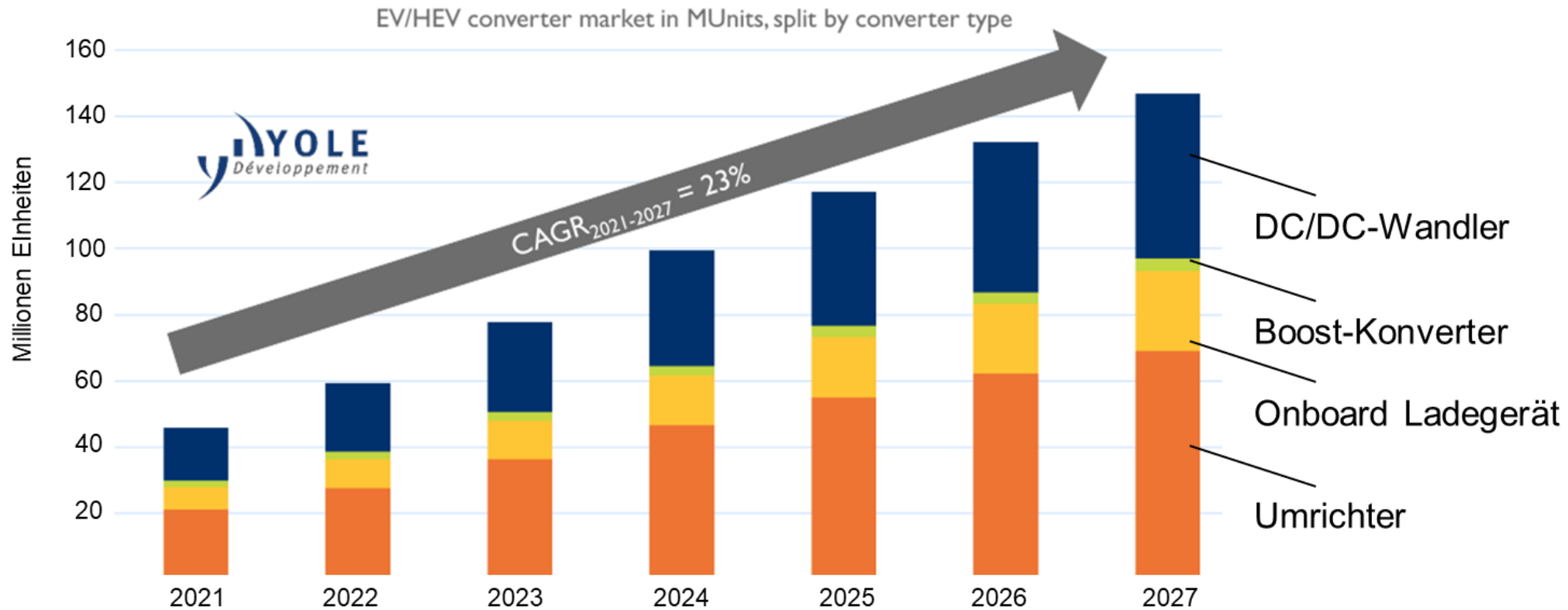

Quelle: Yole

... und neue Fahrzeugklassen.



Quelle: Daimler Trucks

Zielfragen des Workshops „Elektrische Antriebe und Leistungselektronik“

- Welche besonderen Herausforderungen sehen Sie im adressierten Gebiet?

- Wie können wir für Sie einen maximalen Nutzen für die Arbeit der Fokusgruppe generieren?
 - Regelmäßige Treffen mit best-practice Vorträgen und Führungen vor Ort bei Partnern
 - Gemeinsame F&E-Themen identifizieren
 - Matchmaking für Förderprojekte + gemeinsame Anträge
 - Beratung und Vermittlung von Zugang zu Informationen und Know-how
 - Schulungen
 - Technologisches Roadmapping / Identifizieren von Technologietrends
 -

- Gibt es technische Schwerpunkte die für Sie von besonderem Interesse sind?